

NOTA:
 - TODAS LA MEDIDAS SON EN mm
 - JUNTAS SOLDADAS

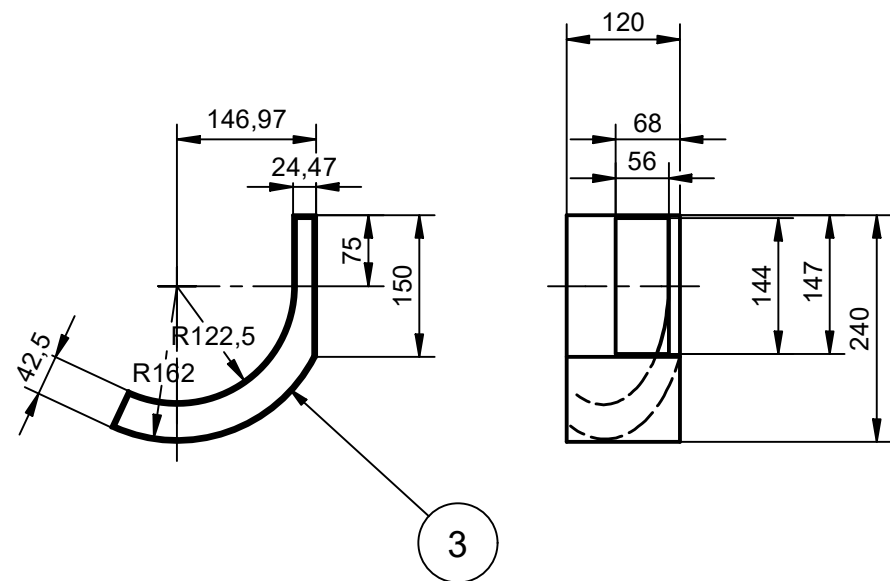
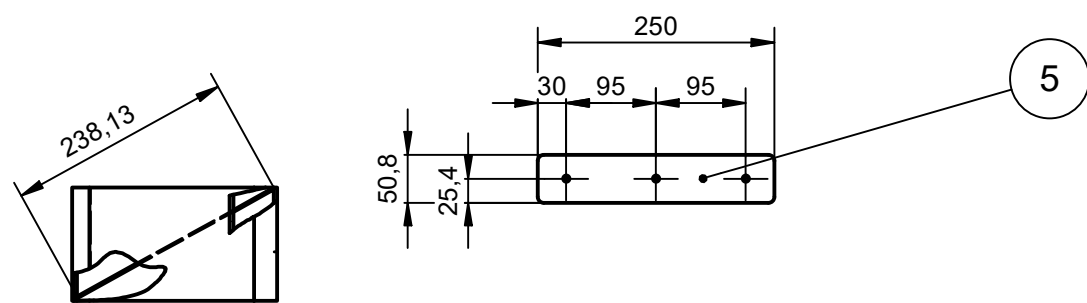

Ref.	Descripción	Cantidad	Plano Ref.	Material	Especificaciones	Observaciones
5	PLACA DE SUJECIÓN	1	A3-004	ACERO INOXIDABLE 304	250 X 50.8 X 5	ESPESOR DE 5mm
4	PERFIL	2	A3-004	ACERO INOXIDABLE 304	AISC 2" X 2" X 1.8	LONGITUD 210mm
3	ACOPLE	1	A3-004	ACERO INOXIDABLE 304	240 x 240 x 120	FABRICACIÓN LOCAL
2	BAJANTE	1	A3-004	ACERO INOXIDABLE 304	LAMINA 405 X 500	DOBLADO
1	BOCA DE CARGA	1	A3-004	ACERO INOXIDABLE 304	280 X 220	FABRICACIÓN LOCAL

UNIVERSIDAD DE ANTIOQUIA

FACULTAD DE INGENIERÍA

DEPARTAMENTO DE INGENIERÍA MECÁNICA

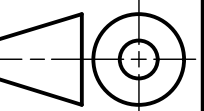

ESC:



TOLVA

ARCHIVO: FCH: 27/07/2020
 TOSTADOR DE CAFÉ O.T.: N/A

DIS: GRUPO DE TRABAJO DIB: GRUPO DE TRABAJO MOD: 001
 APRB: REV: PL.No: A3-004